

ВСТРАИВАЕМЫЕ АКУСТИЧЕСКИЕ ЭКРАНЫ D-СЕРИЯ

TouchGames
ОБОРУДОВАНИЕ АВТОМАТИЗАЦИИ

ООО «ТАЧГЕЙМ»,
454091, г. Челябинск,
ул. Цвиллинга, д. 25, оф. 308
+7 (800) 333 24 62
+7 (495) 287 08 57
+7 (351) 265 97 12
sales@touchbaza.ru
www.touchgames.ru
www.touchbaza.ru

ВСТРАИВАЕМЫЕ АКУСТИЧЕСКИЕ ЭКРАНЫ D-СЕРИЯ

АКУСТИЧЕСКИЙ СЕНСОРНЫЙ ЭКРАН 7,1'' TGSAW4L7	3
АКУСТИЧЕСКИЙ СЕНСОРНЫЙ ЭКРАН 8,4'' TGSAW4L84	5
АКУСТИЧЕСКИЙ СЕНСОРНЫЙ ЭКРАН 10,4'' TGSAW4L10	7
АКУСТИЧЕСКИЙ СЕНСОРНЫЙ ЭКРАН 12,1'' TGSAW4L12	9
АКУСТИЧЕСКИЙ СЕНСОРНЫЙ ЭКРАН 15'' TGSAW6L15	11
АКУСТИЧЕСКИЙ СЕНСОРНЫЙ ЭКРАН 15'' MTSAW6L15D	13
АКУСТИЧЕСКИЙ СЕНСОРНЫЙ ЭКРАН 15,1'' TGSAW3L151D	15
АКУСТИЧЕСКИЙ СЕНСОРНЫЙ ЭКРАН 15,1'' TGSAW4L151D	17
АКУСТИЧЕСКИЙ СЕНСОРНЫЙ ЭКРАН 15,1'' TGSAW4L15DW	19
АКУСТИЧЕСКИЙ СЕНСОРНЫЙ ЭКРАН 15,1'' TGSAW6L151D	21
АКУСТИЧЕСКИЙ СЕНСОРНЫЙ ЭКРАН 15,3'' TGSAW4L15D	23



АКУСТИЧЕСКИЙ СЕНСОРНЫЙ ЭКРАН 7,1'' TGSAW4L7

TouchGames
ОБОРУДОВАНИЕ АВТОМАТИЗАЦИИ

ООО «ТАЧГЕЙМ»,
454091, г. Челябинск,
ул. Цвиллинга, д. 25, оф. 308
+7 (800) 333 24 62
+7 (495) 287 08 57
+7 (351) 265 97 12
sales@touchbaza.ru
www.touchgames.ru
www.touchbaza.ru

- Идеально подходит для ежедневного использования огромным количеством человек
- Антивандальное ударопрочное стекло
- Незначительные внешние повреждения (царапины, потертости) не влияют на работу экрана
- Широкий рабочий температурный режим
- Невосприимчив к солнечному свету и работает при низких, минусовых, и высоких температурах, не подвержена износу.

МОДЕЛЬ*

Серия

Материал экрана

Тип защиты

ПАРАМЕТРЫ

Размер (диагональ)

Соотношение сторон

Активная область

Общие размеры

TGSAW4L7

D-серия

закалённое стекло

антивандальное стекло 4 мм

7,1"

16 : 10

153,0 × 92,0 мм

ширина: 180 мм

высота: 120 мм

толщина: 4 мм



СЕНСОРНЫЙ ЭКРАН

Тип сенсорной технологии

Количество поддерживаемых касаний

Объект отклика

Время отклика

Сила нажатия

Толщина стекла

Твердость стекла

Прозрачность

ПАВ (поверхностно-акустические волны)

1 касание

рука, рука в тонкой перчатке, специальный стилус для ПАВ экранов

≤ 8 мс

< 10 г

4 мм

7 Н

≥ 95%



РАЗЪЁМЫ

Сенсорный интерфейс

ЭНЕРГОПОТРЕБЛЕНИЕ

Источник питания

Напряжение

USB

USB-порт

входное (контроллер): 5 В

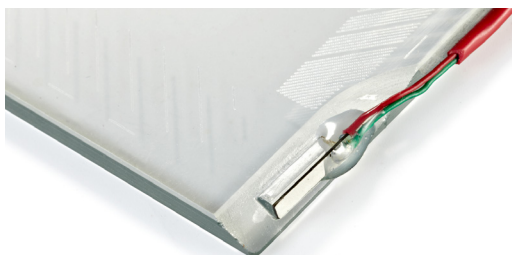

УСЛОВИЯ ЭКСПЛУАТАЦИИ

Температура

Влажность

рабочая: -10°...+60 °С

хранения: -20°...+70 °С

рабочая: 20%...95%

хранения: 10%...95%

ПРОЧЕЕ

Совместимость с ОС

Windows, Linux (с ядром 3,0 и выше)



* ВОЗМОЖНЫ НЕКОТОРЫЕ ЗАВОДСКИЕ УЛУЧШЕНИЯ

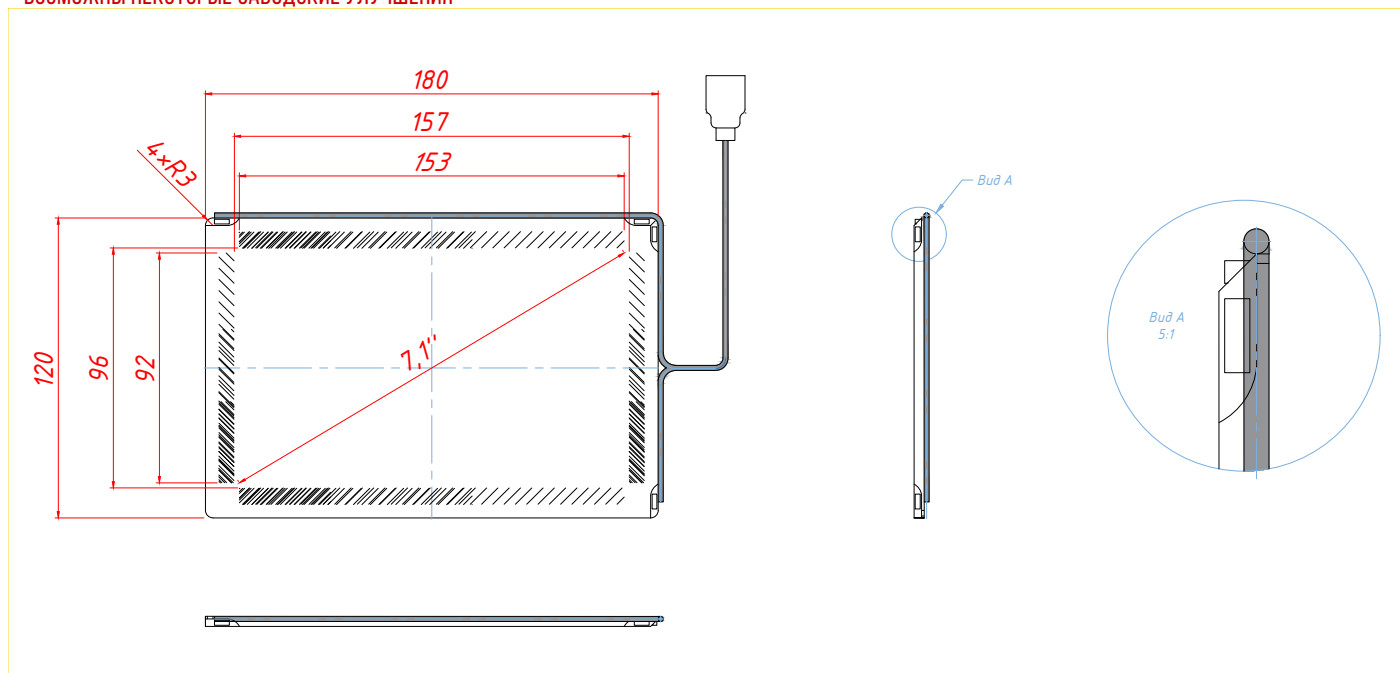

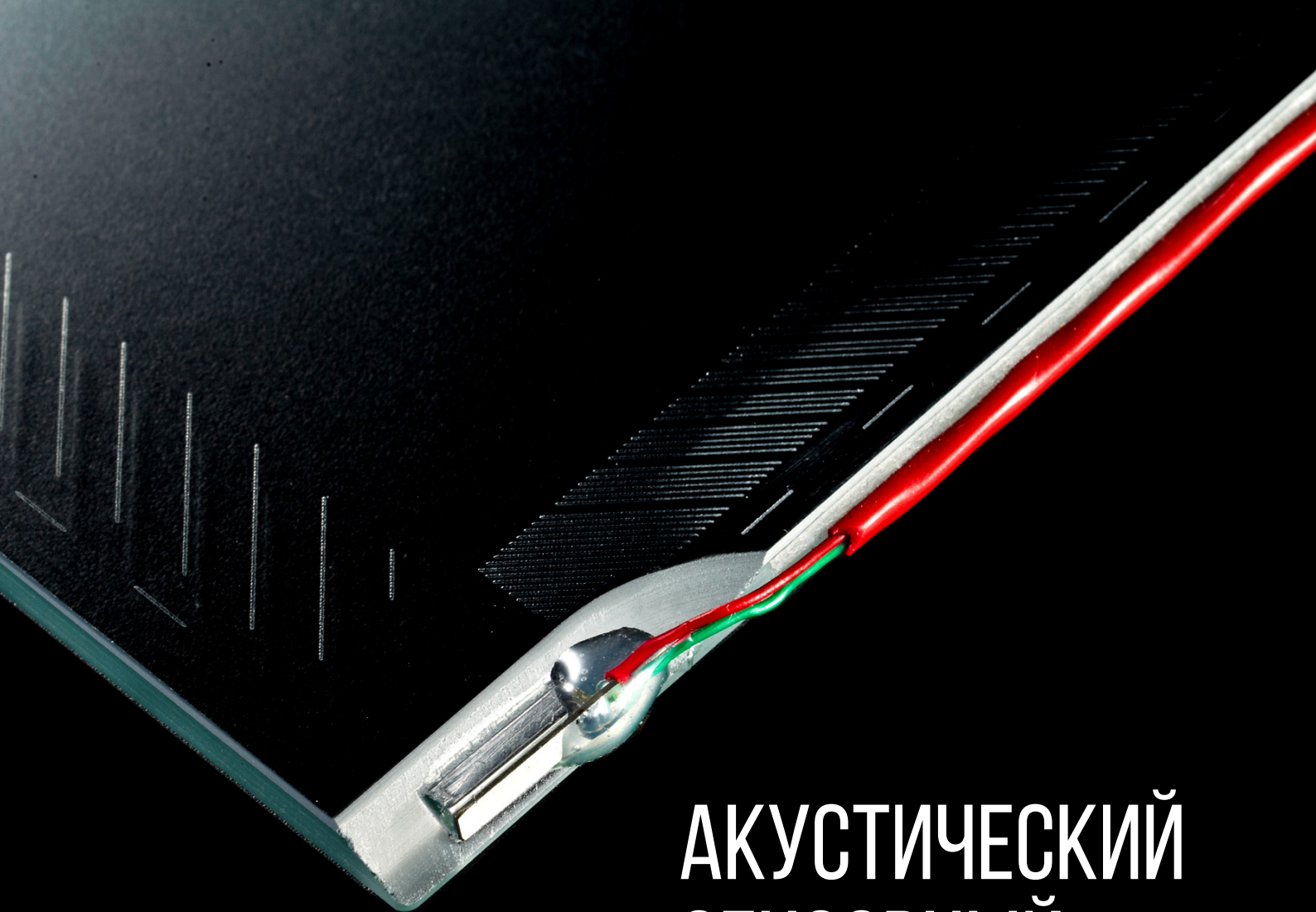

АКУСТИЧЕСКИЙ СЕНСОРНЫЙ ЭКРАН 8,4" TGS AW4L84

TouchGames
ОБОРУДОВАНИЕ АВТОМАТИЗАЦИИ

ООО «ТАЧГЕЙМ»,
454091, г. Челябинск,
ул. Цвиллинга, д. 25, оф. 308
+7 (800) 333 24 62
+7 (495) 287 08 57
+7 (351) 265 97 12
sales@touchbaza.ru
www.touchgames.ru
www.touchbaza.ru

- Идеально подходит для ежедневного использования огромным количеством человек
- Антивандальное ударопрочное стекло
- Незначительные внешние повреждения (царапины, потертости) не влияют на работу экрана
- Широкий рабочий температурный режим
- Невосприимчив к солнечному свету и работает при низких, минусовых, и высоких температурах, не подвержена износу.

МОДЕЛЬ*

Серия

Материал экрана

Тип защиты

ПАРАМЕТРЫ

Размер (диагональ)

Соотношение сторон

Активная область

Общие размеры

TGSAW4L84

D-серия

закалённое стекло

антивандальное стекло 4 мм

8,4"

5 : 4

178,0 × 138,0 мм

ширина: 207 мм

высота: 164 мм

толщина: 4 мм

СЕНСОРНЫЙ ЭКРАН

Тип сенсорной технологии

Количество поддерживаемых касаний

Объект отклика

Время отклика

Сила нажатия

Толщина стекла

Твёрдость стекла

Прозрачность

ПАВ (поверхностно-акустические волны)

1 касание

рука, рука в тонкой перчатке, специальный стилус для ПАВ экранов

≤ 8 мс

< 10 г

4 мм

7 Н

≥ 95%

РАЗЪЁМЫ

Сенсорный интерфейс

USB

ЭНЕРГОПОТРЕБЛЕНИЕ

Источник питания

USB-порт

Напряжение

входное (контроллер): 5 В

УСЛОВИЯ ЭКСПЛУАТАЦИИ

Температура

рабочая: -10°...+60 °С
хранения: -20°...+70 °С

Влажность

рабочая: 20%...95%
хранения: 10%...95%

ПРОЧЕЕ

Совместимость с ОС

Windows, Linux (с ядром 3,0 и выше)

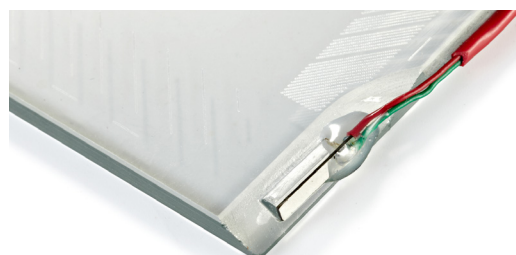

* ВОЗМОЖНЫ НЕКОТОРЫЕ ЗАВОДСКИЕ УЛУЧШЕНИЯ

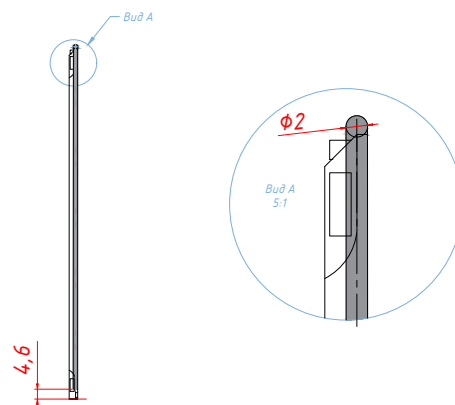
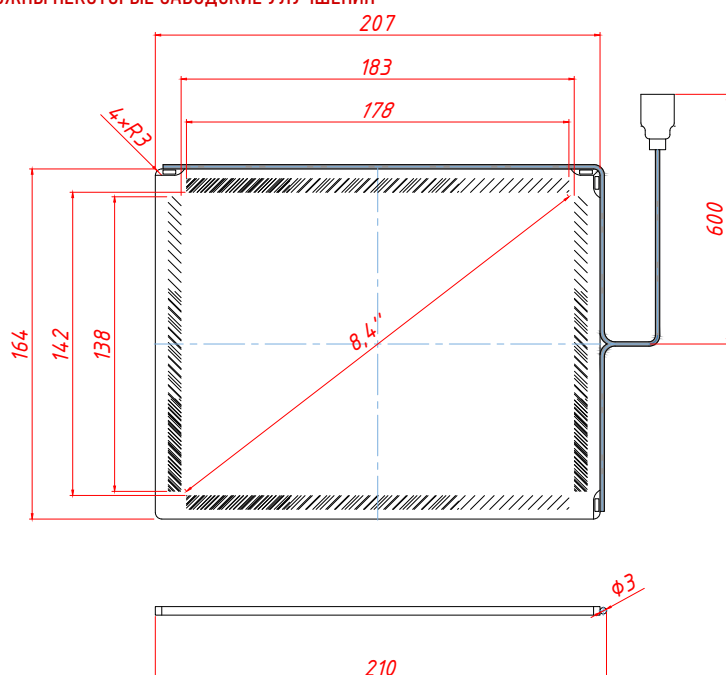



АКУСТИЧЕСКИЙ СЕНСОРНЫЙ ЭКРАН 10,4” TGS AW4L 10

TouchGames

ОБОРУДОВАНИЕ АВТОМАТИЗАЦИИ

ООО «ТАЧГЕЙМ»,
454091, г. Челябинск,
ул. Цвиллинга, д. 25, оф. 308
+7 (800) 333 24 62
+7 (495) 287 08 57
+7 (351) 265 97 12
sales@touchbaza.ru
www.touchgames.ru
www.touchbaza.ru

- Идеально подходит для ежедневного использования огромным количеством человек
- Антивандальное ударопрочное стекло
- Незначительные внешние повреждения (царапины, потертости) не влияют на работу экрана
- Широкий рабочий температурный режим
- Невосприимчив к солнечному свету и работает при низких, минусовых, и высоких температурах, не подвержена износу.

МОДЕЛЬ*

Серия

Материал экрана

Тип защиты

ПАРАМЕТРЫ

Размер (диагональ)

Соотношение сторон

Активная область

Общие размеры

TGSAW4L 10

D-серия

закалённое стекло

антивандальное стекло 4 мм

10,4"

4 : 3

215,0 × 163,0 мм

ширина: 235 мм

высота: 184 мм

толщина: 4 мм

СЕНСОРНЫЙ ЭКРАН

Тип сенсорной технологии

Количество поддерживаемых касаний

Объект отклика

Время отклика

Сила нажатия

Толщина стекла

Твёрдость стекла

Прозрачность

ПАВ (поверхностно-акустические волны)

1 касание

рука, рука в тонкой перчатке, специальный стилус для ПАВ экранов

≤ 8 мс

< 10 г

4 мм

7 Н

≥ 92%

РАЗЪЁМЫ

Сенсорный интерфейс

USB

ЭНЕРГОПОТРЕБЛЕНИЕ

Источник питания

USB-порт

Напряжение

входное (контроллер): 5 В

УСЛОВИЯ ЭКСПЛУАТАЦИИ

Температура

рабочая: -10°...+60 °С
хранения: -20°...+70 °С

Влажность

рабочая: 20%...95%
хранения: 10%...95%

ПРОЧЕЕ

Совместимость с ОС

Windows, Linux (с ядром 3,0 и выше)

* ВОЗМОЖНЫ НЕКОТОРЫЕ ЗАВОДСКИЕ УЛУЧШЕНИЯ

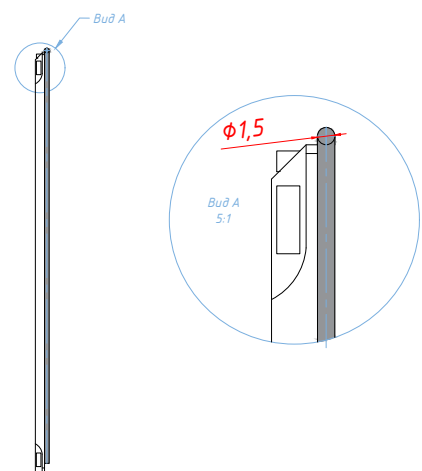
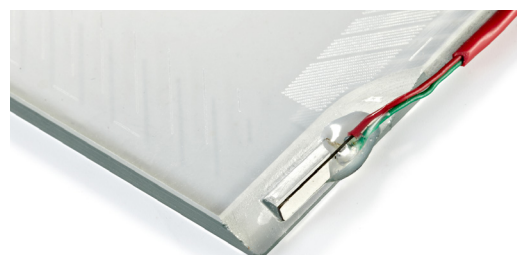
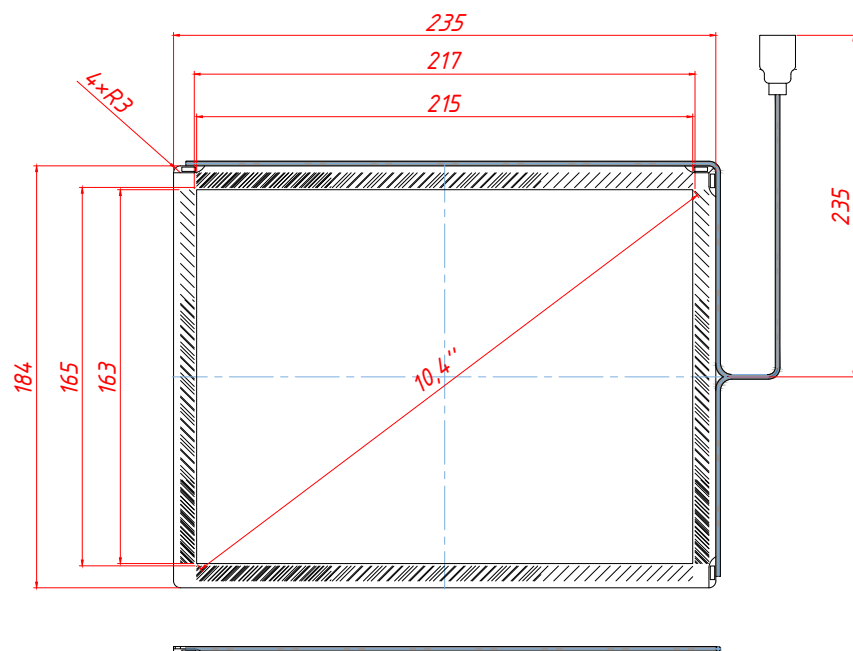



АКУСТИЧЕСКИЙ СЕНСОРНЫЙ ЭКРАН 12,1" TGSAW4L12

TouchGames
ОБОРУДОВАНИЕ АВТОМАТИЗАЦИИ

ООО «ТАЧГЕЙМ»,
454091, г. Челябинск,
ул. Цвиллинга, д. 25, оф. 308
+7 (800) 333 24 62
+7 (495) 287 08 57
+7 (351) 265 97 12
sales@touchbaza.ru
www.touchgames.ru
www.touchbaza.ru

- Идеально подходит для ежедневного использования огромным количеством человек
- Антивандальное ударопрочное стекло
- Незначительные внешние повреждения (царапины, потертости) не влияют на работу экрана
- Широкий рабочий температурный режим
- Невосприимчив к солнечному свету и работает при низких, минусовых, и высоких температурах, не подвержена износу.

МОДЕЛЬ*

Серия

Материал экрана

Тип защиты

ПАРАМЕТРЫ

Размер (диагональ)

Соотношение сторон

Активная область

Общие размеры

TGSAW4L12

D-серия

закалённое стекло

антивандальное стекло 4 мм

12,1"

5 : 4

247,0 × 138,0 мм

ширина: 207 мм

высота: 164 мм

толщина: 4 мм

СЕНСОРНЫЙ ЭКРАН

Тип сенсорной технологии

Количество поддерживаемых касаний

Объект отклика

Время отклика

Сила нажатия

Толщина стекла

Твердость стекла

Прозрачность

ПАВ (поверхностно-акустические волны)

1 касание

рука, рука в тонкой перчатке, специальный стилус для ПАВ экранов

≤ 8 мс

< 10 г

4 мм

7 Н

≥ 95%

РАЗЪЁМЫ

Сенсорный интерфейс

USB

ЭНЕРГОПОТРЕБЛЕНИЕ

Источник питания

USB-порт

Напряжение

входное (контроллер): 5 В

УСЛОВИЯ ЭКСПЛУАТАЦИИ

Температура

рабочая: -10°...+60 °С
хранения: -20°...+70 °С

Влажность

рабочая: 20%...95%
хранения: 10%...95%

ПРОЧЕЕ

Совместимость с ОС

Windows, Linux (с ядром 3,0 и выше)

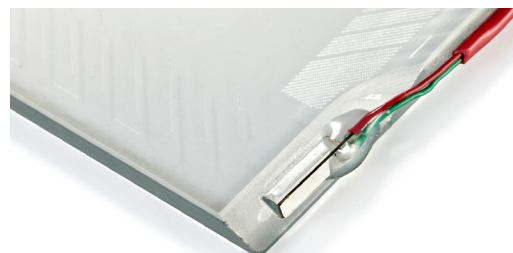

* ВОЗМОЖНЫ НЕКОТОРЫЕ ЗАВОДСКИЕ УЛУЧШЕНИЯ

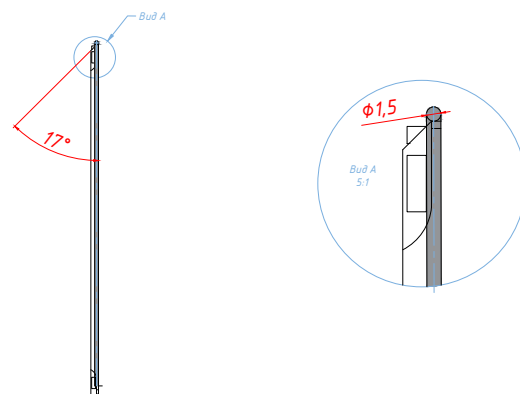
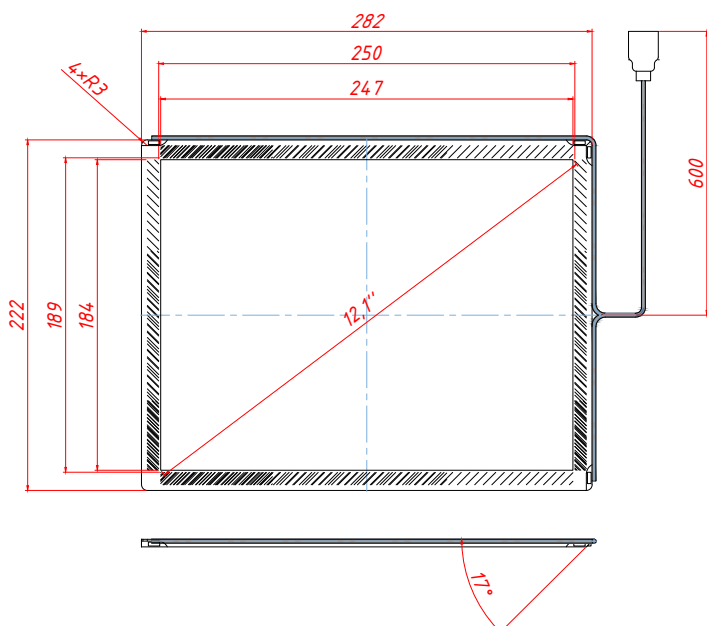



АКУСТИЧЕСКИЙ СЕНСОРНЫЙ ЭКРАН 12,1" TGSAW4L12

TouchGames

ОБОРУДОВАНИЕ АВТОМАТИЗАЦИИ

ООО «ТАЧГЕЙМ»,
454091, г. Челябинск,
ул. Цвиллинга, д. 25, оф. 308
+7 (800) 333 24 62
+7 (495) 287 08 57
+7 (351) 265 97 12
sales@touchbaza.ru
www.touchgames.ru
www.touchbaza.ru

- Идеально подходит для ежедневного использования огромным количеством человек
- Антивандальное ударопрочное стекло
- Незначительные внешние повреждения (царапины, потертости) не влияют на работу экрана
- Широкий рабочий температурный режим
- Невосприимчив к солнечному свету и работает при низких, минусовых, и высоких температурах, не подвержена износу.

МОДЕЛЬ*

Серия

Материал экрана

Тип защиты

ПАРАМЕТРЫ

Размер (диагональ)

Соотношение сторон

Активная область

Общие размеры

TGSAW4L12

D-серия

закалённое стекло

антивандальное стекло 4 мм

12,1"

5 : 4

247,0 × 138,0 мм

ширина: 207 мм

высота: 164 мм

толщина: 4 мм

СЕНСОРНЫЙ ЭКРАН

Тип сенсорной технологии

Количество поддерживаемых касаний

Объект отклика

Время отклика

Сила нажатия

Толщина стекла

Твердость стекла

Прозрачность

ПАВ (поверхностно-акустические волны)

1 касание

рука, рука в тонкой перчатке, специальный стилус для ПАВ экранов

≤ 8 мс

< 10 г

4 мм

7 Н

≥ 95%

РАЗЪЁМЫ

Сенсорный интерфейс

USB

ЭНЕРГОПОТРЕБЛЕНИЕ

Источник питания

USB-порт

Напряжение

входное (контроллер): 5 В

УСЛОВИЯ ЭКСПЛУАТАЦИИ

Температура

рабочая: -10°...+60 °С
хранения: -20°...+70 °С

Влажность

рабочая: 20%...95%
хранения: 10%...95%

ПРОЧЕЕ

Совместимость с ОС

Windows, Linux (с ядром 3,0 и выше)

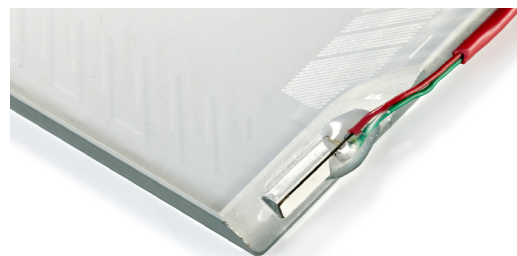

* ВОЗМОЖНЫ НЕКОТОРЫЕ ЗАВОДСКИЕ УЛУЧШЕНИЯ

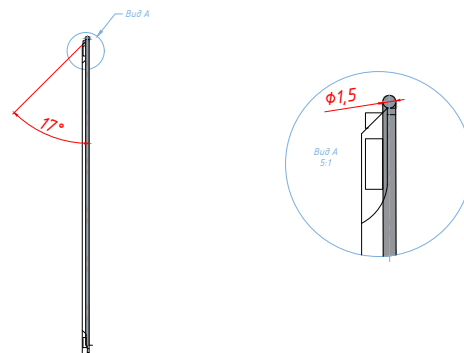
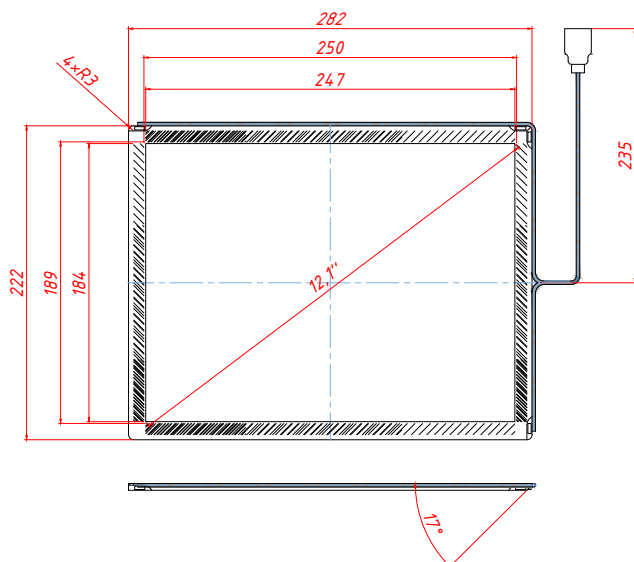

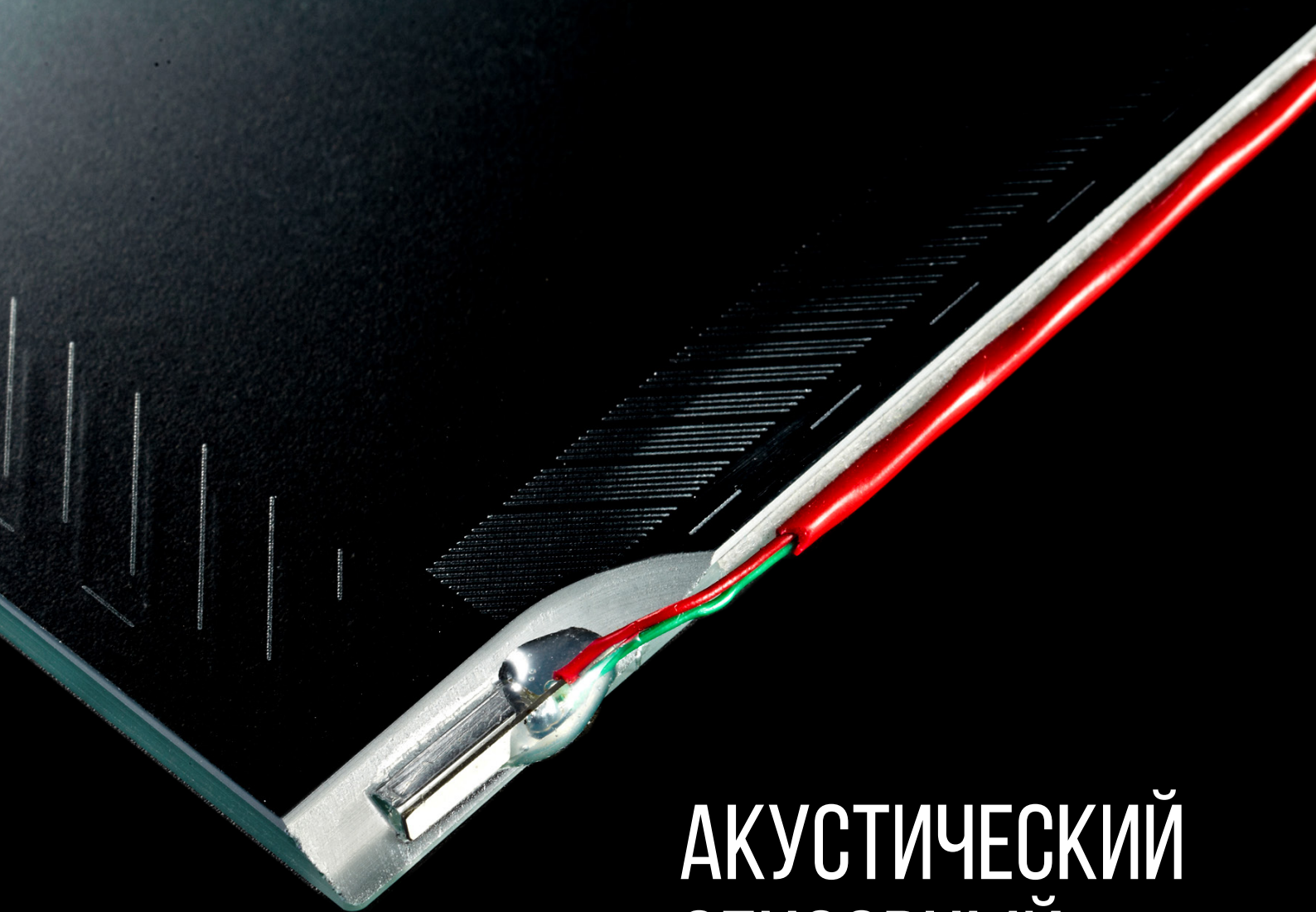

АКУСТИЧЕСКИЙ СЕНСОРНЫЙ ЭКРАН 15" TGS AW6L 15

TouchGames
ОБОРУДОВАНИЕ АВТОМАТИЗАЦИИ

ООО «ТАЧГЕЙМ»,
454091, г. Челябинск,
ул. Цвиллинга, д. 25, оф. 308
+7 (800) 333 24 62
+7 (495) 287 08 57
+7 (351) 265 97 12
sales@touchbaza.ru
www.touchgames.ru
www.touchbaza.ru

- Идеально подходит для ежедневного использования огромным количеством человек
- Антивандальное ударопрочное стекло
- Незначительные внешние повреждения (царапины, потертости) не влияют на работу экрана
- Широкий рабочий температурный режим
- Невосприимчив к солнечному свету и работает при низких, минусовых, и высоких температурах, не подвержена износу.

МОДЕЛЬ*

Серия

Материал экрана

Тип защиты

ПАРАМЕТРЫ

Размер (диагональ)

Соотношение сторон

Активная область

Общие размеры

TGSAW6L15

D-серия

закалённое стекло

антивандальное стекло 6 мм

15"

4 : 3

306,0 × 230,0 мм

ширина: 345 мм

высота: 261 мм

толщина: 6 мм

СЕНСОРНЫЙ ЭКРАН

Тип сенсорной технологии

Количество поддерживаемых касаний

Объект отклика

Время отклика

Сила нажатия

Толщина стекла

Твердость стекла

Прозрачность

ПАВ (поверхностно-акустические волны)

1 касание

рука, рука в тонкой перчатке, специальный стилус для ПАВ экранов

≤ 8 мс

< 10 г

6 мм

7 Н

≥ 95%

РАЗЪЁМЫ

Сенсорный интерфейс

ЭНЕРГОПОТРЕБЛЕНИЕ

Источник питания

Напряжение

USB

USB-порт

входное (контроллер): 5 В

УСЛОВИЯ ЭКСПЛУАТАЦИИ

Температура

Влажность

рабочая: -10°...+60 °С

хранения: -20°...+70 °С

рабочая: 20%...95%

хранения: 10%...95%

ПРОЧЕЕ

Совместимость с ОС

Windows, Linux (с ядром 3,0 и выше)

* ВОЗМОЖНЫ НЕКОТОРЫЕ ЗАВОДСКИЕ УЛУЧШЕНИЯ

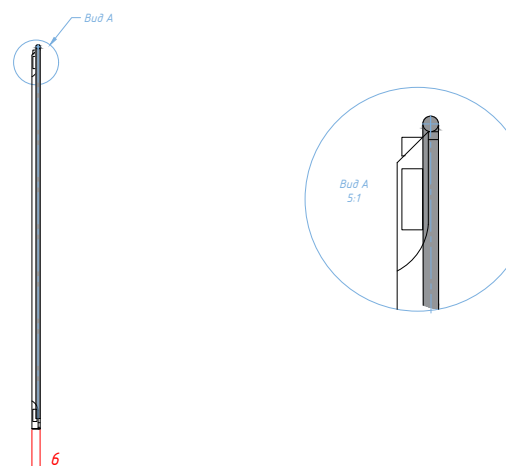
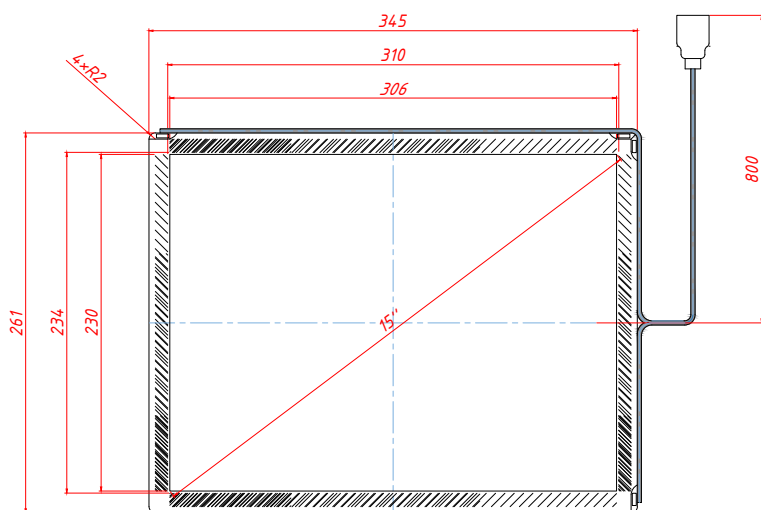
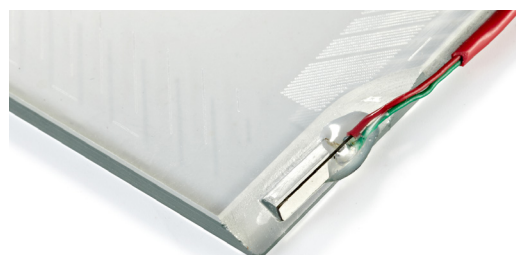



АКУСТИЧЕСКИЙ СЕНСОРНЫЙ ЭКРАН 15" MTSAW6L15D

TouchGames

ОБОРУДОВАНИЕ АВТОМАТИЗАЦИИ

ООО «ТАЧГЕЙМ»,
454091, г. Челябинск,
ул. Цвиллинга, д. 25, оф. 308
+7 (800) 333 24 62
+7 (495) 287 08 57
+7 (351) 265 97 12
sales@touchbaza.ru
www.touchgames.ru
www.touchbaza.ru

- Поддерживает **мультикас**
- Идеально подходит для ежедневного использования огромным количеством человек
- Антивандальное ударопрочное стекло
- Незначительные внешние повреждения (царапины, потертости) не влияют на работу экрана
- Широкий рабочий температурный режим
- Невосприимчив к солнечному свету и работает при низких, минусовых, и высоких температурах, не подвержена износу.

МОДЕЛЬ*

Серия

Материал экрана

Тип защиты

ПАРАМЕТРЫ

Размер (диагональ)

Соотношение сторон

Активная область

Общие размеры

MTSAW6L15D

D-серия

закалённое стекло

антивандальное стекло 6 мм

15"

4 : 3

306,0 × 230,0 мм

ширина: 348 мм

высота: 277 мм

толщина: 6 мм

СЕНСОРНЫЙ ЭКРАН

Тип сенсорной технологии

Количество поддерживаемых касаний

Объект отклика

Время отклика

Сила нажатия

Толщина стекла

Твердость стекла

Прозрачность

ПАВ (поверхностно-акустические волны)

до 2 касаний

рука, рука в тонкой перчатке, специальный стилус для ПАВ экранов

≤ 8 мс

< 10 г

6 мм

7 Н

≥ 95%

РАЗЪЁМЫ

Сенсорный интерфейс

ЭНЕРГОПОТРЕБЛЕНИЕ

Источник питания

Напряжение

УСЛОВИЯ ЭКСПЛУАТАЦИИ

Температура

Влажность

ПРОЧЕЕ

Совместимость с ОС

USB

USB-порт

входное (контроллер): 5 В

рабочая: -10°...+60 °С
хранения: -20°...+70 °С

рабочая: 20%...95%
хранения: 10%...95%

Windows 7 Premium и выше, Linux с ядром 3,0 и выше

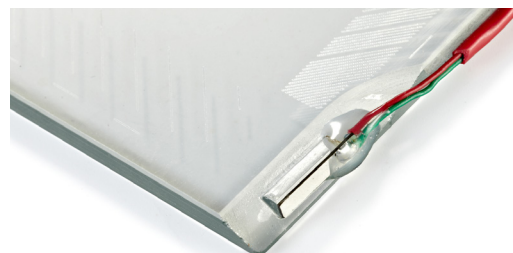

* ВОЗМОЖНЫ НЕКОТОРЫЕ ЗАВОДСКИЕ УЛУЧШЕНИЯ

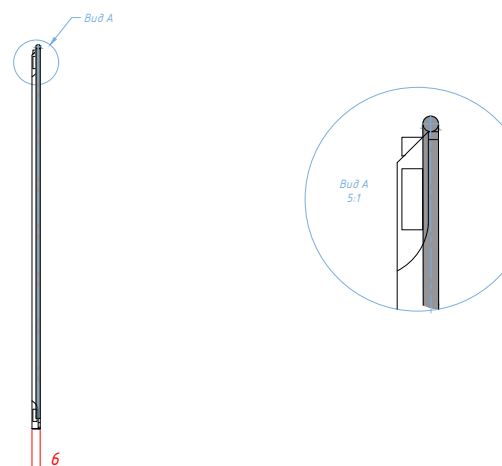
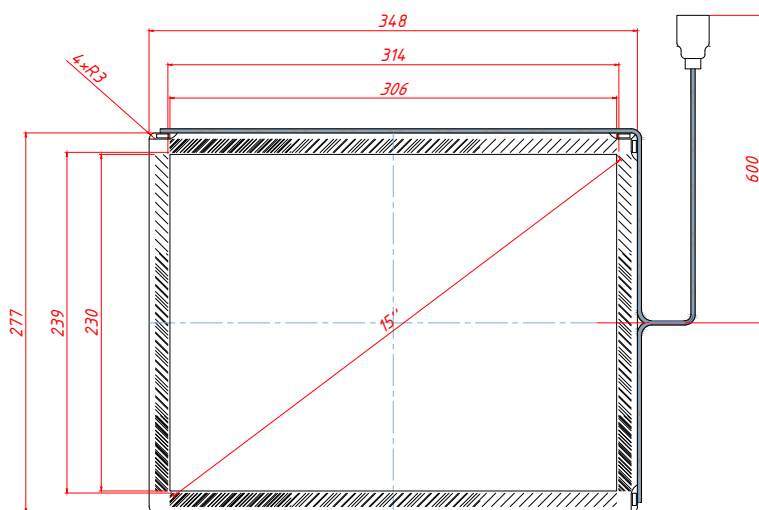



АКУСТИЧЕСКИЙ СЕНСОРНЫЙ ЭКРАН 15,1" TGS AW3L 151D

TouchGames
ОБОРУДОВАНИЕ АВТОМАТИЗАЦИИ

ООО «ТАЧГЕЙМ»,
454091, г. Челябинск,
ул. Цвиллинга, д. 25, оф. 308
+7 (800) 333 24 62
+7 (495) 287 08 57
+7 (351) 265 97 12
sales@touchbaza.ru
www.touchgames.ru
www.touchbaza.ru

- Идеально подходит для ежедневного использования огромным количеством человек
- Антивандальное ударопрочное стекло
- Незначительные внешние повреждения (царапины, потертости) не влияют на работу экрана
- Широкий рабочий температурный режим
- Невосприимчив к солнечному свету и работает при низких, минусовых, и высоких температурах, не подвержена износу.

МОДЕЛЬ*

Серия

Материал экрана

Тип защиты

ПАРАМЕТРЫ

Размер (диагональ)

Соотношение сторон

Активная область

Общие размеры

TGSAW3L 15 1D

D-серия

закалённое стекло

антивандальное стекло 3 мм

15,1"

4 : 3

306,0 × 230,0 мм

ширина: 348 мм

высота: 277 мм

толщина: 3 мм

СЕНСОРНЫЙ ЭКРАН

Тип сенсорной технологии

Количество поддерживаемых касаний

Объект отклика

Время отклика

Сила нажатия

Толщина стекла

Твердость стекла

Прозрачность

ПАВ (поверхностно-акустические волны)

1 касание

рука, рука в тонкой перчатке, специальный стилус для ПАВ экранов

≤ 8 мс

< 10 г

3 мм

7 Н

≥ 95%

РАЗЪЁМЫ

Сенсорный интерфейс

USB

ЭНЕРГОПОТРЕБЛЕНИЕ

Источник питания

USB-порт

Напряжение

входное (контроллер): 5 В

УСЛОВИЯ ЭКСПЛУАТАЦИИ

Температура

рабочая: -10°...+60 °С
хранения: -20°...+70 °С

Влажность

рабочая: 20%...95%
хранения: 10%...95%

ПРОЧЕЕ

Совместимость с ОС

Windows, Linux (с ядром 3,0 и выше)

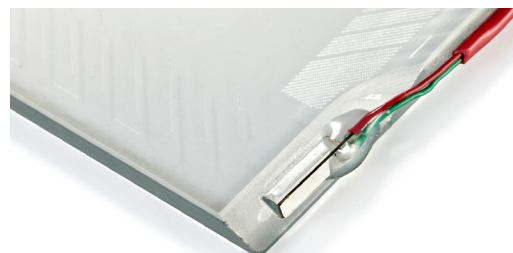

* ВОЗМОЖНЫ НЕКОТОРЫЕ ЗАВОДСКИЕ УЛУЧШЕНИЯ

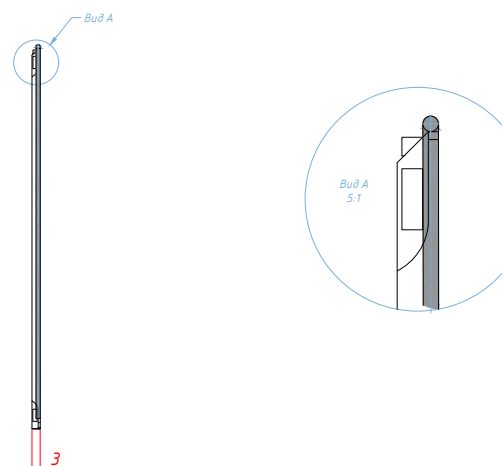
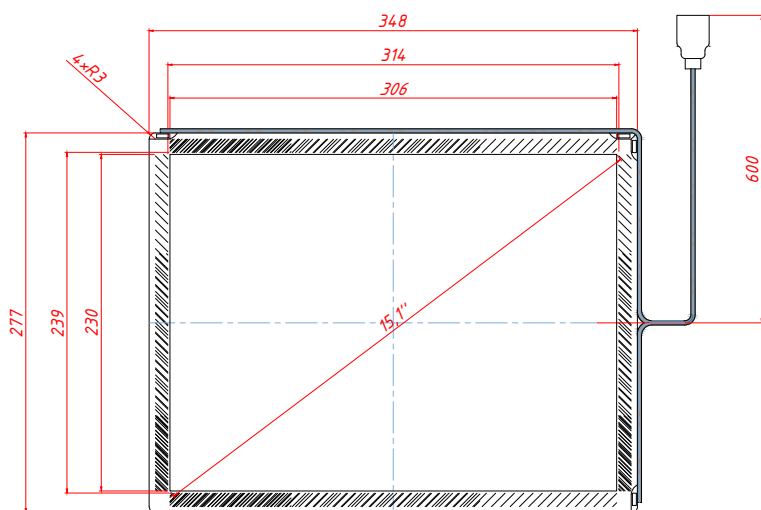



АКУСТИЧЕСКИЙ СЕНСОРНЫЙ ЭКРАН 15,1" TGSAW4L151D

TouchGames
ОБОРУДОВАНИЕ АВТОМАТИЗАЦИИ

ООО «ТАЧГЕЙМ»,
454091, г. Челябинск,
ул. Цвиллинга, д. 25, оф. 308
+7 (800) 333 24 62
+7 (495) 287 08 57
+7 (351) 265 97 12
sales@touchbaza.ru
www.touchgames.ru
www.touchbaza.ru

- Идеально подходит для ежедневного использования огромным количеством человек
- Антивандальное ударопрочное стекло
- Незначительные внешние повреждения (царапины, потертости) не влияют на работу экрана
- Широкий рабочий температурный режим
- Невосприимчив к солнечному свету и работает при низких, минусовых, и высоких температурах, не подвержена износу.

МОДЕЛЬ*

Серия

Материал экрана

Тип защиты

ПАРАМЕТРЫ

Размер (диагональ)

Соотношение сторон

Активная область

Общие размеры

TGSAW4L 15 1D

D-серия

закалённое стекло

антивандальное стекло 4 мм

15,1"

4 : 3

306,0 × 230,0 мм

ширина: 348 мм

высота: 277 мм

толщина: 4 мм

СЕНСОРНЫЙ ЭКРАН

Тип сенсорной технологии

Количество поддерживаемых касаний

Объект отклика

Время отклика

Сила нажатия

Толщина стекла

Твердость стекла

Прозрачность

ПАВ (поверхностно-акустические волны)

1 касание

рука, рука в тонкой перчатке, специальный стилус для ПАВ экранов

≤ 8 мс

< 10 г

4 мм

7 Н

≥ 95%

РАЗЪЁМЫ

Сенсорный интерфейс

ЭНЕРГОПОТРЕБЛЕНИЕ

Источник питания

Напряжение

УСЛОВИЯ ЭКСПЛУАТАЦИИ

Температура

Влажность

ПРОЧЕЕ

Совместимость с ОС

USB

USB-порт

входное (контроллер): 5 В

рабочая: -10°...+60 °С
хранения: -20°...+70 °С

рабочая: 20%...95%
хранения: 10%...95%

Windows, Linux (с ядром 3,0 и выше)

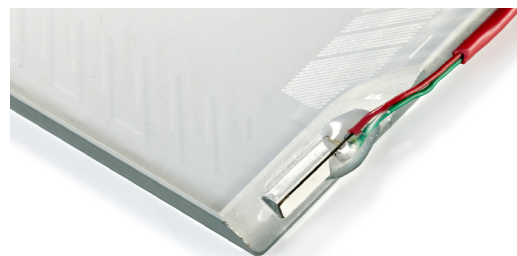

* ВОЗМОЖНЫ НЕКОТОРЫЕ ЗАВОДСКИЕ УЛУЧШЕНИЯ

