

ПРОЕКЦИОННО- ЁМКОСТНЫЙ СЕНСОРНЫЙ ЭКРАН TGPE 15L21



TouchGames

ОБОРУДОВАНИЕ АВТОМАТИЗАЦИИ

+7 (800) 333 24 62

+7 (351) 264 09 97

+7 (902) 862 19 80

сайт компании

sales@touchbaza.ru

Дзен

ВКонтакте

YouTube

WhatsApp

Viber

Telegram

- Надежные и долговечные, рассчитаны на интенсивную эксплуатацию в жестких условиях
- Поддерживает жестовое управление: можно листать, смахивать, масштабировать контент.
- По передней панели сенсорный экран защищен от пыли влаги.
- Триплексное стекло толщиной 2,1 мм не царапается подручными предметами.f
- Быстрый отклик на касание, оптическая прозрачность, высокая чувствительность экрана, прочность и стабильная работа при колебаниях температуры
- Сверхнизкое потребление энергии.
- Проекционно-ёмкостный экран поставляется уже **откалиброванным**. Обязательно уточняйте у специалистов TouchGames, **как правильно монтировать** экран.

МОДЕЛЬ*

Серия

Материал экрана

Тип защиты

TGRE15L21

Zero Bezel

стекло двойное (триплекс)

антивандальное стекло, передняя рабочая панель защищена от брызг и пыли IP65)

ПАРАМЕТРЫ

Размер (диагональ)

Соотношение сторон

Активная область

Общие размеры

15"

4:3

306,0 мм (Ш) × 230,0 мм (В)

ширина: 339,9 мм

высота: 263,9 мм

толщина: 2,1 мм

СЕНСОРНЫЙ ЭКРАН

Тип сенсорной технологии

Количество поддерживаемых касаний ...

Объект отклика

Время отклика

Сила нажатия

Твердость стекла

Прозрачность

проекционно-ёмкостная

до 10 касаний

рука, специальный стилус для проекционно-ёмкостных стекол

≤ 12 мс

3...7 г

6 Н

≥ 85%

РАЗЪЁМЫ

Сенсорный интерфейс

USB

ЭНЕРГОПОТРЕБЛЕНИЕ

Источник питания

Напряжение

Потребляемая мощность

USB

входное (контроллер): 5 В

0,5 Вт_{max}

УСЛОВИЯ ЭКСПЛУАТАЦИИ

Температура

Влажность

рабочая: -20°...+70°С
хранения: -30°...+80 °С

рабочая: 40%...70%
хранения: 10%...95%

ПРОЧЕЕ

Совместимость с ОС

Windows 7 Pro и выше, Linux (ядро 3.0 и выше), Android, MacOS

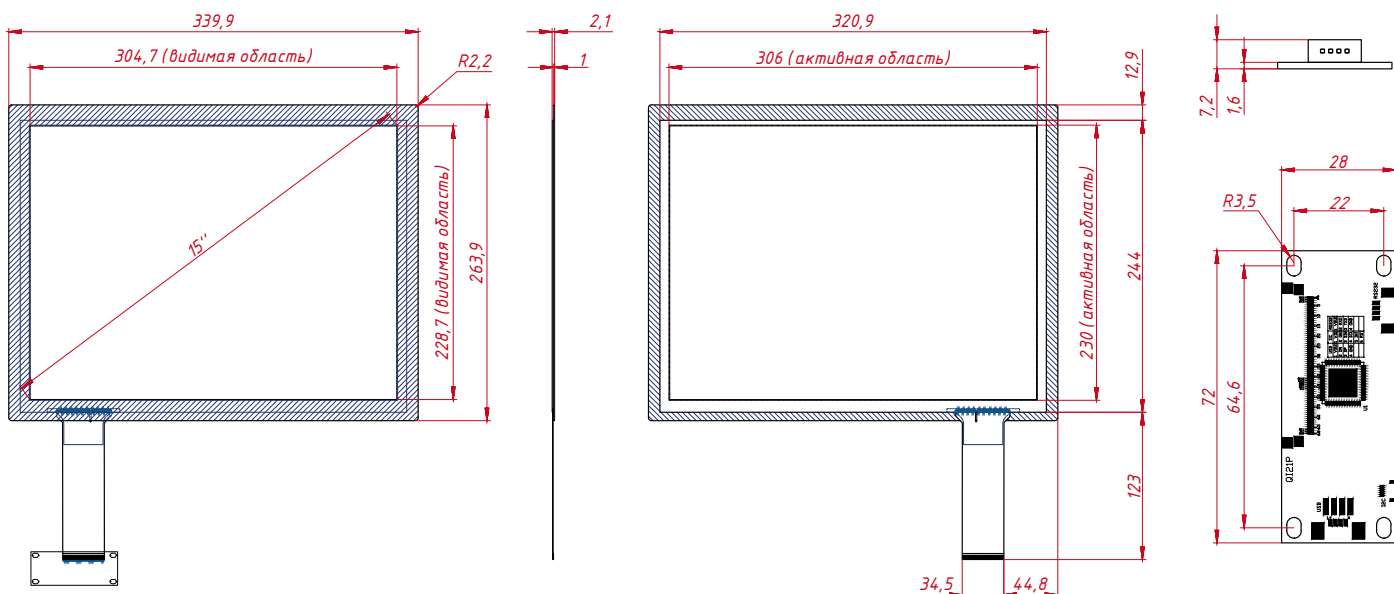
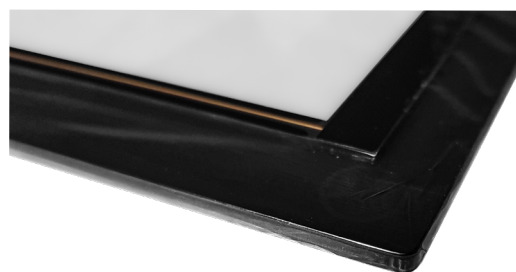

* ВОЗМОЖНЫ НЕКОТОРЫЕ ЗАВОДСКИЕ УЛУЧШЕНИЯ, ПРОВЕРЯЙТЕ РАБОТСПОСОБНОСТЬ И ХАРАКТЕРИСТИКИ ПЕРЕД МОНТАЖОМ